

Dane aktualne na dzień: 31-03-2025 15:06

Link do produktu: <https://www.gotronik.pl/plytka-prototypowa-montazowa-do-modulu-esp-wroom-32u-wroom-32d-esp32-devkitc-p-11866.html>

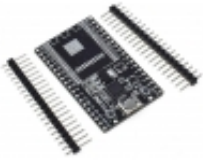

Płytki prototypowa montażowa do modułu ESP-WROOM-32U WROOM-32D ESP32-DEVKITC

| | |
|------------------|----------------------|
| Cena brutto | 20,00 zł |
| Cena netto | 16,26 zł |
| Czas wysyłki | 24 godziny |
| Numer katalogowy | ELEK-336 |
| Kod producenta | ESP32-DEVKITC |
| Producent | mini moduły |

Opis produktu

Płytki prototypowa montażowa do modułu ESP-WROOM-32U WROOM-32D ESP32-DEVKITC

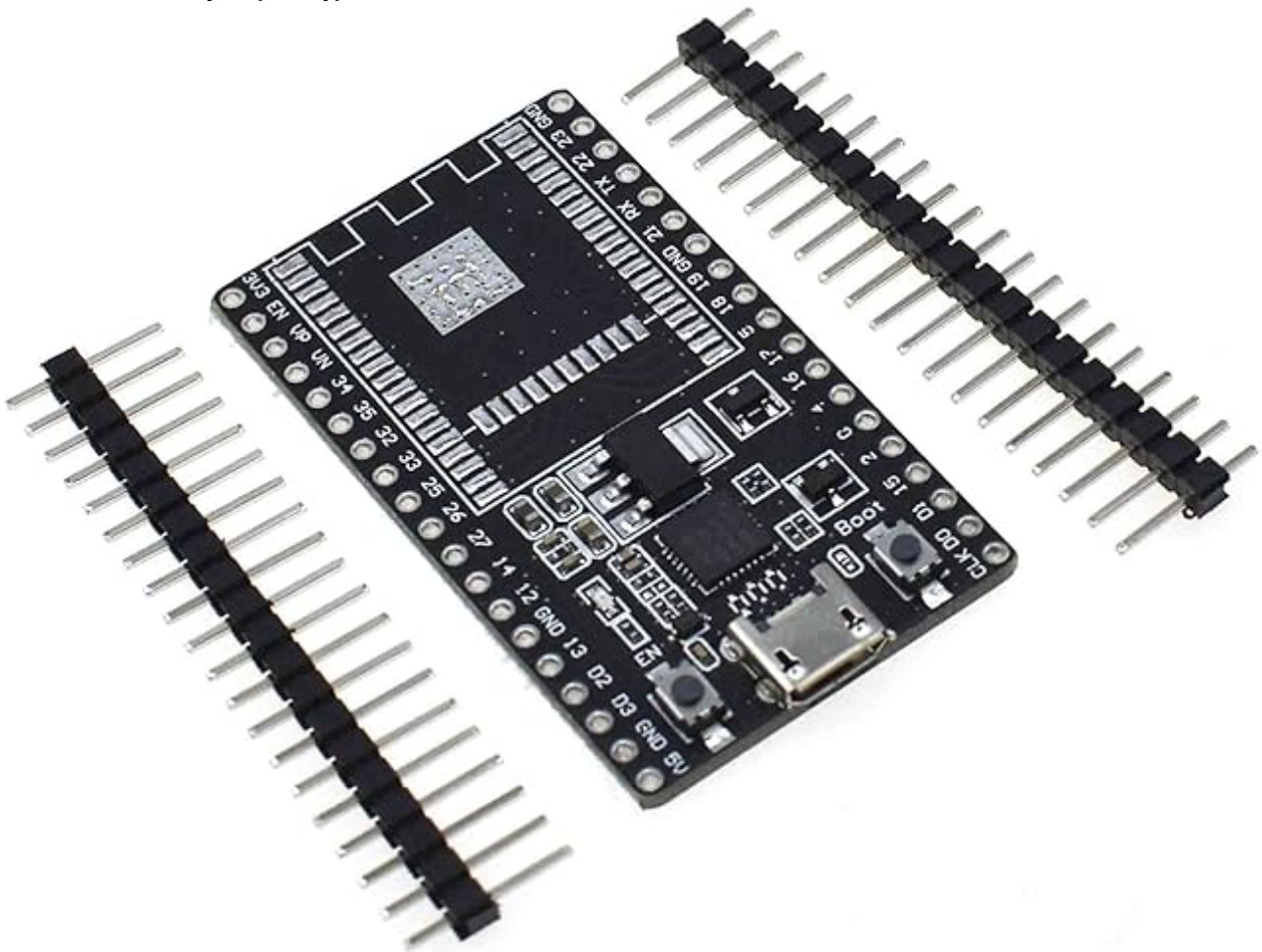

Płytką prototypową ESP32-DEVKITC to wszechstronny adapter zaprojektowany do współpracy z modułami ESP-WROOM-32U oraz ESP-WROOM-32D, a także innymi układami ESP32. Charakteryzuje się компактowymi wymiarami 48 x 28 x 4 mm, co umożliwia łatwy montaż w głównym module lub urządzeniu. Wyposażona w złącze USB-B, zapewnia wygodne zasilanie i obsługę urządzenia, a funkcjonalność rozszerzają przyciski Boot oraz Enable. Płytkę posiada otwory do wlutowania złączy lub przewodów, a dwustronna konstrukcja z metalizacją otworów zapewnia trwałość i niezawodność połączeń. Dodatkowo, dioda LED sygnalizuje pracę modułu, ułatwiając monitorowanie jego działania.

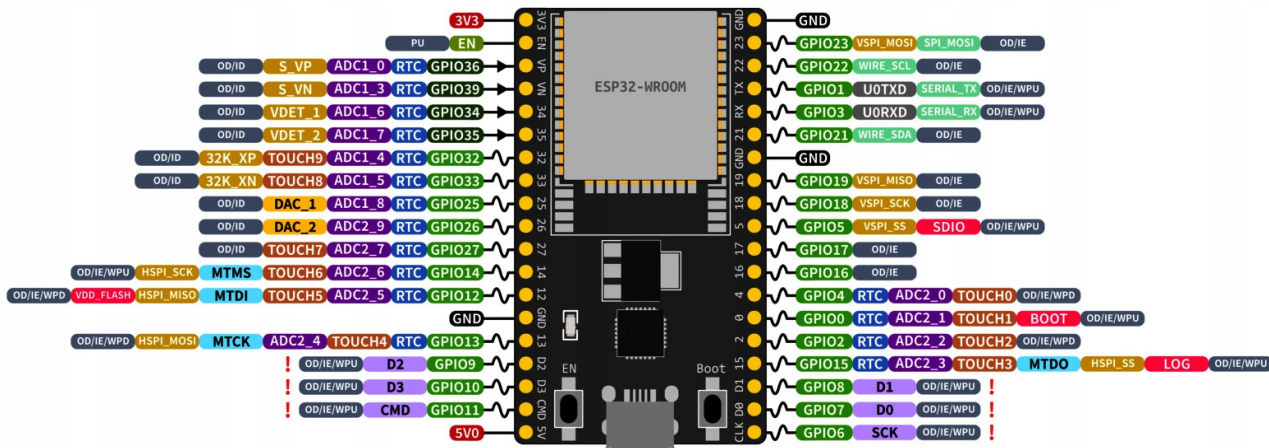

Parametry techniczne

- płytką prototypową do modułu ESP-WROOM-32U oraz ESP-WROOM-32D
- ESP32-DEVKITC - płytką montażową, adapter
- możliwość stosowania z każdym modułem ESP32 oraz układami
- łatwy montaż w głównym module lub urządzeniu
- złącze USB-B do zasilania oraz obsługi
- przyciski funkcyjne Boot oraz Eneable
- wymiary: 48 x 28 x 4mm
- otwory do wlutowania złączy lub przewodów
- płytką dwustronna z metalizacją otworów
- prosty montaż oraz użycie
- dioda LED informująca o pracy modułu

Zestaw zawiera

- 1 x moduł płytki prototypowej do ESP-WROOM-32U
- 1 x listwa kołkowa, połączeniowa

